

CARATTERISTICHE TECNICHE
(TECHNICAL FEATURES)
ARDOR SVM 40

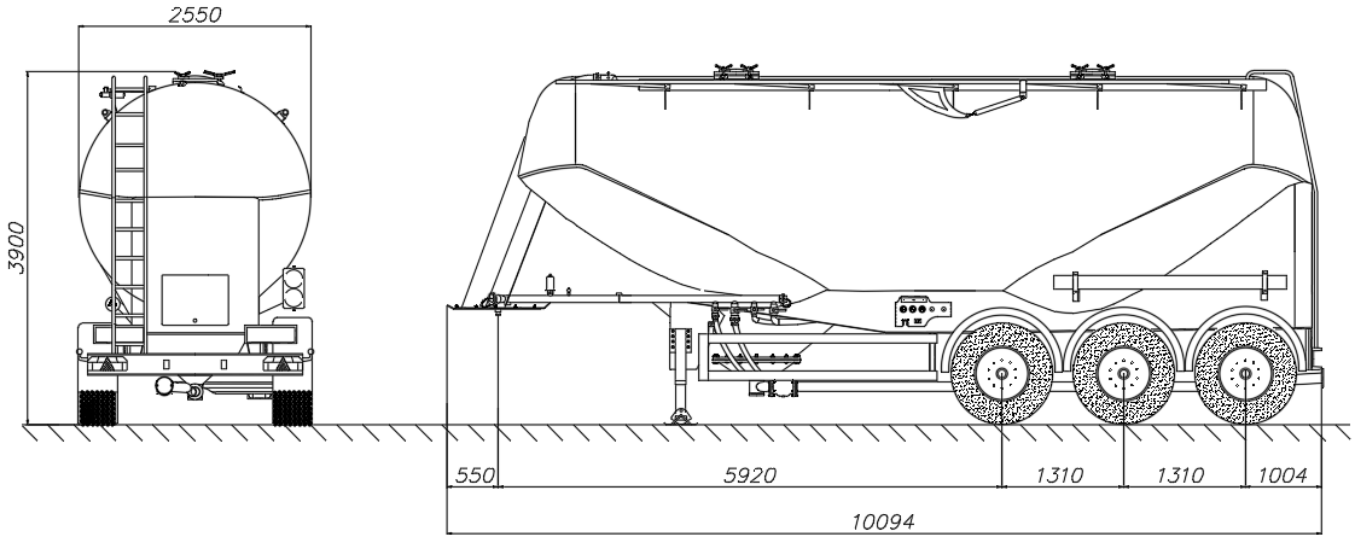

Lunghezza Totale**10094 mm**
(Total Length)

Passo (Distanza perno ralla 1° asse)**5920 mm**
(Distance King-Pin to 1th axle)

Distanza Tra Gli assi**1310 mm**
(Distance between axles)

Larghezza Massima**2550 mm**
(Maximum Width)

Altezza**3900 mm**
(Height)

TARA.....**4800 kg**
(Tare weight)

P.T.T (Massa Totale a Terra).....**40000 kg**
(G.V.M. Total weight))

Portata Utile**35200 kg**
(Payload))

Volume**40,00 mc**
(Volume)

Pressione max di esercizio **2 bar**
(Service Pressure)

N.B. - le misure riportate sono indicative
- le caratteristiche tecniche possono subire variazioni